

5,9W / 490lm / 2700K / DALI / Asymmetric /
ø54mm

63513



Design: O/M + Bartenbach GmbH

Luminária de encastrar no teto com corpo e dissipador de calor em alumínio fundido com pintura eletrostática com tinta 100% poliéster.

Refletor de alta precisão para um feixe de luz definido e controlado, que oferece máxima eficiência.

Acessório de encastre fornecido separadamente.

LED CRI>90 / >50.000h, L80/B10
2-step MacAdam / fonte de alimentação.
IP20 | 230Vac | 50/60Hz



LED	2700K	Fonte de Luz	Luminária
Potência		5,9W	7,4W
Fluxo		570lm	490lm
Eficiência		97lm/W	66lm/W
LOR		-	86%
UGR		-	-

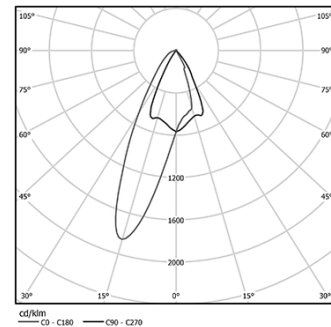

Ângulo de abertura
Asymmetric

Aplicação



Peso

mm

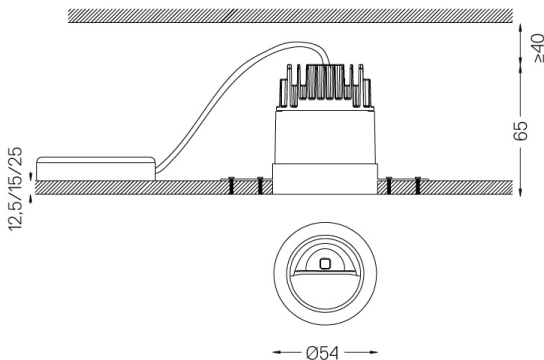

Acabamentos

- .01 Branco / RAL 9010
- .02 Preto / RAL 9005

Obrigatório

59039 Acessório de encastrar trimless (teto 12.5mm)

155x18mm

59040 Acessório de encastrar trimless (teto 15mm)

155x20mm

59041 Acessório de encastrar trimless (teto 25mm)

155x30mm

Rasgo de encastramento para tetos em pladur. Para outro tipo de materiais, por favor, contacte: support@om-light.com

Dados de acordo com regulamentos

2019/2020/UE complementado por 2021/341 | 2019/2015/UE complementado pelo Regulamento (UE) 2021/340/UE Etiqueta Energética. Este produto contém uma fonte de luz da classe de eficiência F

Identificador modelo 4053560388