

Design: O/M + Bartenbach GmbH

Luminária de encastrar no teto com corpo em alumínio fundido com pintura eletrostática com tinta 100% poliéster.

Lente focal com superfícies complexas, de forma a oferecer um ponto focal através de uma abertura de 8 mm para uma iluminação de baixo encandeamento. Fornecida com pladur.

Driver encomendado separadamente.

LED CRI>90 / >50.000h, L80/B10  
2-step MacAdam  
IP65



LED	4000K	Fonte de Luz	Luminária
Potência		5,6W	5,6W
Fluxo		490lm	260lm
Eficiência		88lm/W	46lm/W
LOR		-	53%
UGR		-	<19

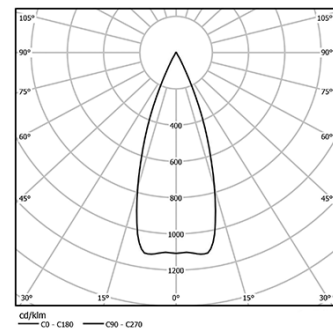

Ângulo de abertura  
Medium 35°

Aplicação



Peso  
0,96Kg



201x201

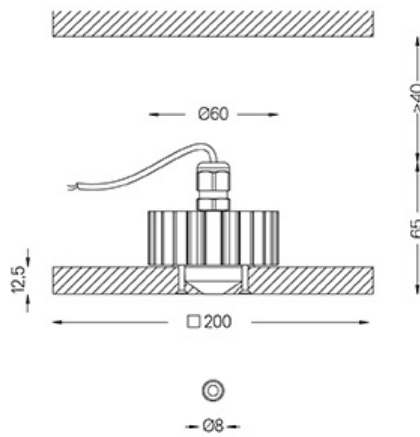

#### Acabamentos

● .02 Preto / RAL 9005

#### Obrigatório

**59009** Driver On/Off [1 a 3 luminárias]

146,5x43,5x30mm

**59010** Driver On/Off [3 a 6 luminárias]

115,5x76x30mm

**59011** Driver DALI [1 luminária]

95x53x30mm

**59012** Driver DALI [até 4 luminárias]

124x78x22mm

#### Opcional

**59013** Alçapão de acesso no teto para drivers

365x365x13mm

**59034** Perfil metal pladur para Nub

250x47x18mm

#### Opcional (posicionado na fábrica)

**59001** 1/4 CTO

ø17x1mm

**59002** 1/2 CTO

ø17x1mm

**59003** Louvre

ø17x3mm

**59004** Difusor soft

ø17x1mm

Rasgo de encastramento para tetos em pladur. Para outros materiais, por favor, contacte: support@om-light.com

#### Dados de acordo com regulamentos

2019/2020/UE complementado por 2021/341 | 2019/2015/UE complementado pelo Regulamento (UE) 2021/340/UE Etiquetagem Energética. Este produto contém uma fonte de luz da classe de eficiência G

Identificador modelo 4053560146