

51W / 2325lm / 4000K / On/Off / Spot 17° / 1200mm

65675



Structure

- 1 Profile
- 2 End caps
- 3 Fitting accessories
- 4 Profile coupling

Modules

- A inVision Module

Conception : O/M + Bartenbach GmbH

Module inVision avec boîtier et couvercle perforé en aluminium avec finition en peinture texturée.

LED CRI>90 / >50.000h, L80/B10 / 2-step MacAdam
Source d'alimentation incluse.

IP20 | 230Vac | 50/60Hz



LED	4000K	Source lumineuse	Luminaire
Puissance	51W	59,3W	
Flux	5280lm	2325lm	
Efficacité	105lm/W	39lm/W	
LOR	-	44%	
UGR	-	<10	

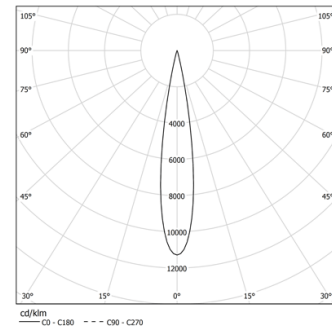

Angle du faisceau
Spot 17°

Application



Poids
0,6Kg

mm

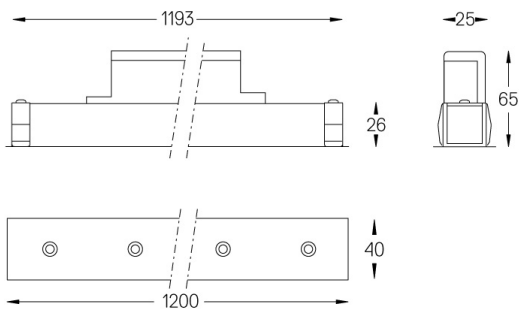

Finitions

Choisissez la longueur et la disposition du système exactement comme vous le souhaitez, afin de modéliser les fonctions d'éclairage appropriées pour différentes tâches. Pour plus d'informations, contacter: support@om-light.com