



Conception : O/M + Eduardo Souto de Moura
Luminaire extérieur avec corps en aluminium à traitement anti-corrosion et finition à peinture électrostatique 100 % polyester texturée.
Diffuseur en verre transparent.
Réflecteur asymétrique en aluminium à réflectivité de 97%, faible niveau de luminance et faible niveau UGR.
Accessoire de fixation disponible séparément.

*Diffuseur transparent polycarbonate (IK10) disponible sur demande.

LED CRI>90 / >50.000h, L80/B10 / 2-step MacAdam
Source d'alimentation incluse.
IP66 | 230Vac | 50/60Hz



| LED | 2700K | Source lumineuse | Luminaire |
|------------|---------|------------------|-----------|
| Puissance | 6,2W | | 7,8W |
| Flux | 670lm | | 240lm |
| Efficacité | 108lm/W | | 31lm/W |
| LOR | - | | 36% |
| UGR | - | | - |

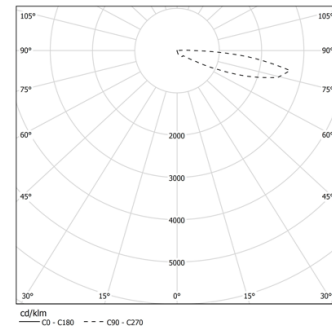

Angle du faisceau
**Elliptical
transverse**

Application



Poids
6,2Kg

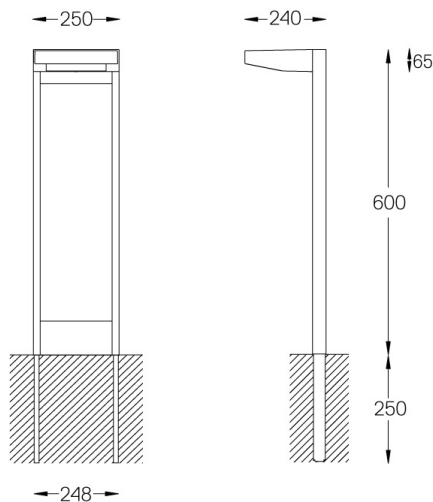

Finitions

- .01 Blanc / RAL 9010
- .02 Noir / RAL 9005
- .33 Noir Graphite
- .34 Rouille

Optionnel

59082 Accessoire d'assemblage