

23+45W / 1150+2300lm / 4000K / DALI /
Diffuse Direct/ Indirect / 1485mm

64554



Conception : Eduardo Souto de Moura

Module MGB suspendu indirect doté d'un boîtier en profilé en aluminium avec anodisation de 25 microns de résistance maximale à la corrosion avec peinture électrostatique 100 % polyester en finition texturée. Diffuseur en plexiglas opaque avec un système d'encliquetage facile à utiliser.

Embouts en acier avec peinture électrostatique 100 % polyester en finition texturée.

Diffuseur en plexiglas opaque pour éclairage direct et indirect.

Accessoires de fixation fournis séparément.

LED CRI>80 / >50.000h, L80/B10 / 3-step MacAdam

Source d'alimentation incluse.

IP20 | 230Vac | 50/60Hz



| LED | 4000K | Source lumineuse | Luminaire |
|------------|-------------|------------------|-------------|
| Puissance | 23+45W | | 33+65W |
| Flux | 2875+5750lm | | 1150+2300lm |
| Efficacité | 127lm/W | | 35lm/W |
| LOR | - | | 40% |
| UGR | - | | <25 |

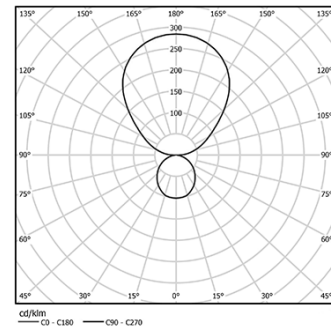

Application



Poids
7Kg

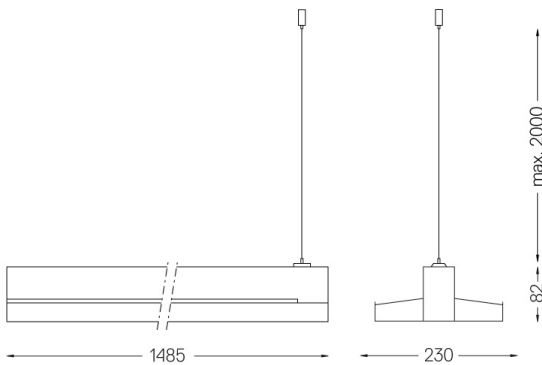

Finitions

- .01 Blanc / RAL 9010
- .02 Noir / RAL 9005
- .03 Gris / RAL 9006

Obligatoire

56051 Base transparente

Ø60x35mm

54081 Base en aluminium DALI

Ø60x37mm

Pour la provision spécifique de pilotes "DALI 2", veuillez contacter:
support@om-light.com