



Conception : O/M

Luminaire encastré au plafond avec corps en aluminium moulé sous pression.

Version réglable (orientable de 30° sur l'axe horizontal et de 355° sur l'axe vertical).

Accessoire d'encastrement pour la version affleurante fourni séparément.

LED CRI>80 / >50.000h, L80/B10 / 2-step MacAdam

Source d'alimentation incluse.

IP20 | 230Vac | 50/60Hz



LED	3000K	Source lumineuse	Luminaire
Puissance	19W		23,2W
Flux	2180lm		1720lm
Efficacité	115lm/W		74lm/W
LOR	-		79%
UGR	-		<22

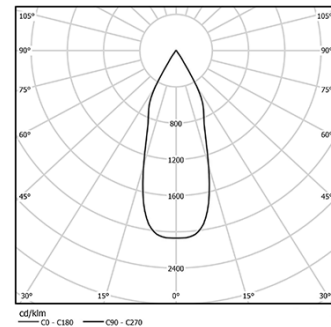

Angle du faisceau
Flood 46°

Application



Poids
0,5Kg



∅95 (trim version)

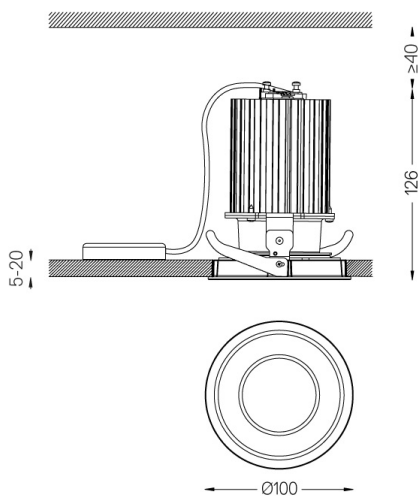

Finitions

- .04 Blanc Mat
- .05 Noir Mat

Optionnel

59066 Accessoire sans bordure (plafonds de 12,5 mm)

201x17mm

59067 Accessoire sans bordure (plafonds de 15 mm)

201x19,5mm

59068 Accessoire sans bordure (plafonds de 25 mm)

201x29,5mm

Pour la fourniture spécifique de pilotes "DALI 2", veuillez contacter: support@om-light.com

Les dimensions des découpes sont données pour des plafonds en plaques de plâtre. Pour d'autres types de matériaux, veuillez contacter: support@om-light.com

Données conformes aux réglementations

2019/2020/UE complétée par 2021/341 | 2019/2015/UE complétée par le Règlement 2021/340/UE sur l'étiquetage de la consommation d'énergie. Ce produit contient une source lumineuse de classe d'efficacité E

Identifiant du modèle BXRC-30E2000-C-73