

H45 Pendant

20+9W / 1775+740lm / 4000K / On/Off /
Diffuse / batwing / 1429mm

62202



Diseño: O/M

Luminaria suspendida de luz directa e indirecta con carcasa de perfil de aluminio anodizado con acabado de pintura texturizada. Difusor esmerilado para luz directa y difusor transparente para luz indirecta con sistema de enganche fácil. Tapas de aluminio de 5 mm.

Circuitos independientes.

Accesorios de suspensión disponibles por separado. Base de alimentación de aluminio, cable de alimentación transparente (3x0,75 mm²) y cables de suspensión de acero (1,5 mm) con sistema de ajuste milimétrico de la altura.

LED CRI>80 / >50.000h, L80/B10 / 3-step MacAdam
Fuente de alimentación incluida.
IP20 | 230Vac | 50/60Hz



LED	4000K	Fuente de luz	LLuminaria
Potencia	20+9W	24,4+11,3W	
Flujo	3775+1180lm	1775+740lm	
Eficiencia	171lm/W	70lm/W	
LOR	-	51%	
UGR	-	<22	

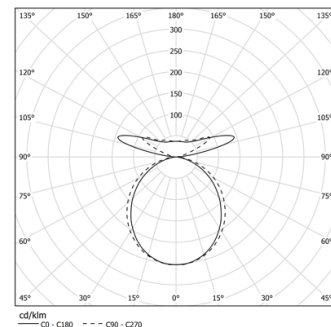

Ángulo de haz
Diffuse / batwing

Aplicación



Peso
4,9Kg

mm

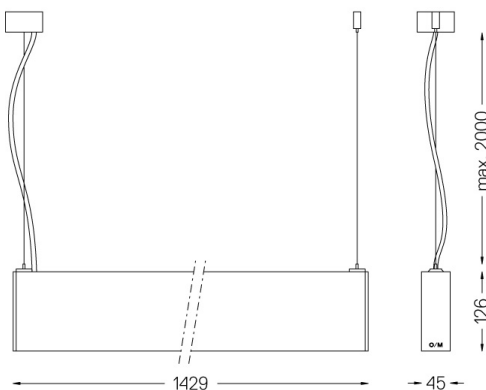

Acabados

- .01 Blanco/RAL 9010
- .02 Negro/RAL 9005
- .10 Aluminio anodizado

Obligatorio

- 56053 Accesorio de montaje directo/indirecto colgante
- 54034 Base transparente
Ø60x35mm