



Design: O/M + Bartenbach GmbH
Deckeneinbauleuchte mit Aluminium-Druckgussgehäuse mit 100% elektrostatischer Polyesterlackierung.
Fokale Linse mit komplexen Oberflächen zur Erzeugung eines Brennpunkts durch eine 8mm-Öffnung für eine blendarme Beleuchtung.
Geliefert mit fermacell® Gipskarton-Fasereinbaubehör oder Gipskarton.
Driver separat zu bestellen.

LED CRI>90 / >50.000h, L80/B10
2-step MacAdam
IP65



LED	3000K	Lichtquelle	Leuchte
Leistung	4,2W	4,2W	4,2W
Strom	395lm	285lm	285lm
Effizienz	94lm/W	68lm/W	68lm/W
LOR	-	-	72%
UGR	-	-	-

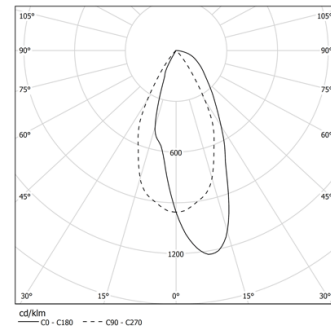

Abstrahlwinkel
WallWasher

Anwendung



Gewicht
0,09Kg

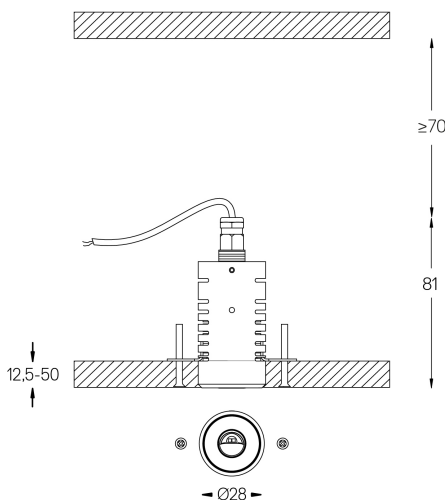

Ausführungen

- .01 Weiß / RAL 9010
- .02 Schwarz / RAL 9005

Obligatorisch

- 59161** Zubehör rahmenlos
ø32x35mm
- 59162** Zubehör gerahmt
ø38x75mm
- 59159** Driver On/Off [1 bis 2 Leuchten]
158x22x19mm
- 59160** Driver DALI [1 bis 3 Leuchten]
113x24x20mm

Optional

- 59013** Zugangsklappe für driver
365x365x13mm
- 59034** Metallprofil Gipskarton für Nub
250x47x18mm

Die Ausschnittmaße gelten für Gipskartondecken. Für andere Materialtypen kontaktieren Sie bitte: support@om-light.com