

63+126W / 3300+6600lm / 4000K / On/Off /  
Diffuse Direct/ Indirect / 2970mm

62397



Design: Eduardo Souto de Moura  
Pendelleuchte mit Gehäuse aus Aluminiumprofil mit 25 Mikron-Eloxierung für maximale Korrosionsbeständigkeit mit elektrostatischer 100% Polyesterlackierung in strukturierter Ausführung. Satinierter Acryldiffusor mit bedienerfreundlichem Klemmsystem.  
Endteile aus Stahl mit elektrostatischer 100% Polyesterlackierung in strukturierter Ausführung. Satinierter Acryldiffusor für Direkt- und Indirektlicht. Befestigungszubehör separat zu bestellen.

LED CRI>80 / >50.000h, L80/B10 / 3-step MacAdam  
Inklusive Stromversorgung.  
IP20 | 230Vac | 50/60Hz



LED 4000K	Lichtquelle	Leuchte
<b>Leistung</b>	63+126W	90+180W
<b>Strom</b>	8200+16400lm	3300+6600lm
<b>Effizienz</b>	130lm/W	37lm/W
<b>LOR</b>	-	40%
<b>UGR</b>	-	<25



Abstrahlwinkel  
Diffuse Direct/  
Indirect

Anwendung



Gewicht  
14Kg

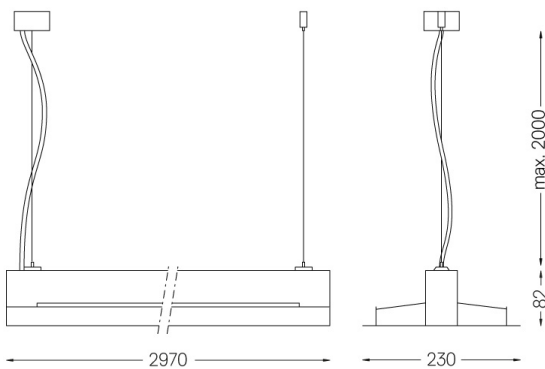

### Ausführungen

- .01 Weiß / RAL 9010
- .02 Schwarz / RAL 9005
- .03 Grau / RAL 9006

### Obligatorisch

- 54034 Klarer Sockel  
Ø60x35mm
- 54080 Sockel aus Aluminium  
Ø60x37mm